

Beacon Light ATLAS LED

ご利用にあたって
(使用上の注意)



製品仕様

1. 電圧 : 9/32V
2. 消費電力 : 11W (回転) / 17W 点滅 (ダブルフラッシュ)
3. 色 : オレンジ又は青
4. レンズ : ポリカーボネート
5. 温度範囲 : -40°C to +80°C
6. EMC規格 : ECE R10 / CISPR25 Class 5
7. ECE規格 : R65
8. IP規格 : IP69K
9. サイズ : 直径---140mm max / 高さ---85mm max
10. 重量 : 0.5kg Max



寸法図

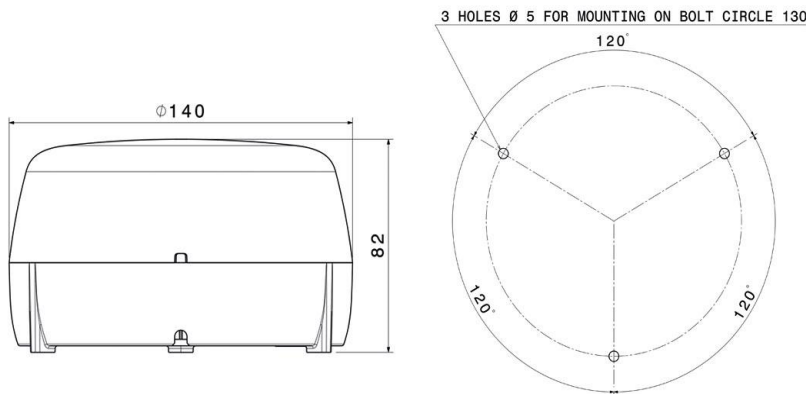

★ここがポイント！

点滅パターンは回転と点滅の二通り。
IP69Kの防塵、防水の最高スペックを実現

メーカーサイトはコチラ

<https://www.vignal-group.com/en/famille/atlas-led-173>

【ご使用にあたり】

- ・本製品は周囲への注意喚起を促すための安全対策製品であり、直接車両等の事故を防止するものではありません。
- ・運転者は必ず周囲の安全を十分に目視確認しながら運転してください。
- ・フォークリフトの機種、ライトの接続方法並びに使用環境によって、製品性能を越える突入電流（インラッシュ）や逆起電圧（サージ）が発生し、当該製品を破壊する可能性がございます。当該製品の設置の際は、ヒューズ、リレーの追加や、サージ対策等を行って頂けます様、宜しく願いいたします。
- ・その他注意事項は上記QRコード内の「使用上の注意」をご参照ください。

【輸入元】



www.jepico.co.jp

本社 〒169-0074 東京都新宿区北新宿2-21-1 新宿フロントタワー
TEL : 03-6386-0611 FAX:03-5386-8234
名古屋支店 〒461-0001 愛知県名古屋市東区泉2-27-14 東海関電ビル
TEL : 052-930-6116 FAX : 052-930-6118
大阪支店 〒532-0003 大阪府大阪市淀川区宮原1-1-1 新大阪阪急ビル
TEL : 06-7662-9048 FAX : 050-3153-0020